

Chronometravimo daviklio tvirtinimo reikalavimai *Requirements installation of transponder*

- Chronometravimo daviklis turi būti pritvirtintas prie karto pagal žemiau nurodytą schemą.
- Chronometravimo daviklis turi būti pritvirtintas ne aukščiau kaip 30 cm nuo kelio dangos paviršiaus.
- Chronometravimo daviklis iš apačios negali būti uždengtas metalu arba anglies pluošto elementais.
- Chronometravimo daviklio tvirtinimo vietoje temperatūra negali viršyti 50 ° C.
- Chronometravimo daviklis turi būti tvirtinamas vertikaliai.
- Chronometravimo daviklis tvirtinamas naudojant tik tam pritaikytą fiksumą.
- The transponder must be installed fold under the scheme below.
- Transponder must be installed a maximum height of 30 cm from the road surface.
- From the bottom of the transponder can be covered with metal or carbon fiber components.
- Maximum operating temperature should not exceed 50°C.
- The transponder has to be mounted vertically.
- Timing sensor mounted using only a adapted locking holder

Daviklio tvirtinimo schema / Transponder installation scheme:

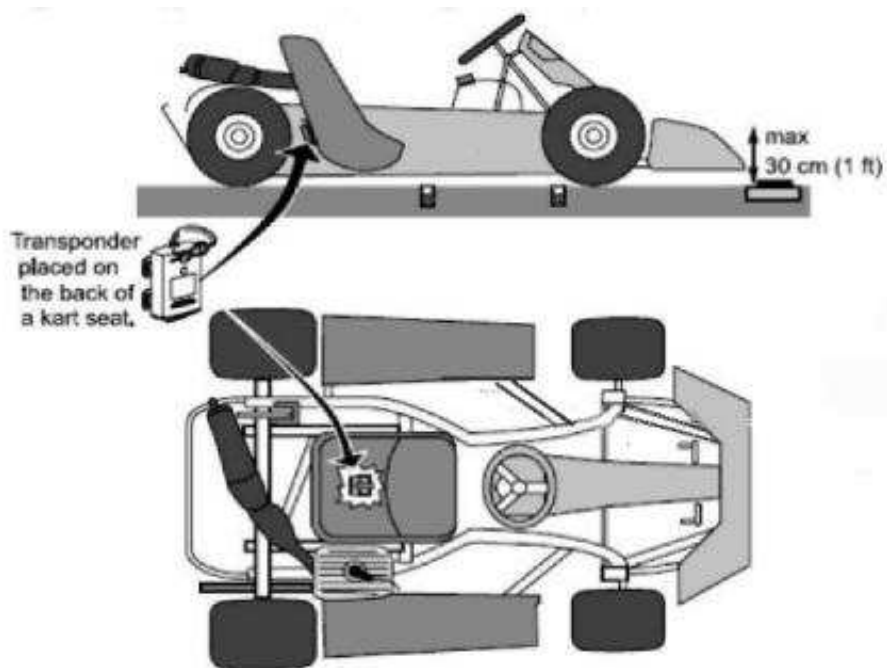

Transponder placement options

